

# DIA DORA

リアカメラ搭載  
ルームミラー型ドライブレコーダー  
NDR-RC177M

## 取扱説明書 兼 保証書

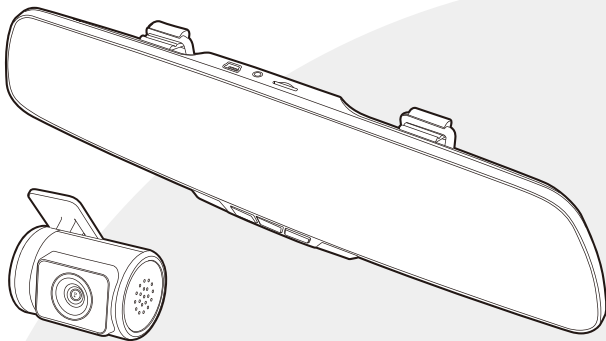

このたびは本製品をお買い上げいただき、誠にありがとうございます。  
本書は車載用ドライブレコーダー本体およびシステムに関する取扱説明書です。

- ご使用前には、本書をよくお読みの上、記載された内容にしたがって正しくご使用ください。
- 裏表紙の保証書に「お買い上げ日・販売店名」などが記入されているか必ずお確かめの上、本書とともに大切に保管してください。

V0062002



# 目次

## はじめに

- 免責事項／使用前の注意 ..... 1
- 使用上の注意 ..... 2

## 製品内容

- 内容物 ..... 5
- 各部の名称 ..... 6

## 取り付け方法

- 取り付ける前に必ずお読みください ..... 7
- 取り付け方
  - ・ ルームミラーに取り付ける ..... 8
  - ・ リアカメラを取り付ける ..... 9
- 本体への接続
  - ・ シガーソケットへの接続 ..... 11

## 基本動作説明

- 起動する ..... 12
- 再生／表示する ..... 17
- 設定をする ..... 20
  - ・ 設定メニューを表示する ..... 20
  - ・ 設定メニューの操作方法 ..... 21
  - ・ 動画設定 ..... 22

- ・ 静止画設定 ..... 22
- ・ 再生設定 ..... 22
- ・ SDカード ..... 23
- ・ 一般設定 ..... 23
- ・ 駐車モードを設定する ..... 24
- ・ ファイルの保護／解除 ..... 25
- ・ 日付／時刻設定をする ..... 30
- ・ microSDカードのフォーマット ..... 30
- ・ 設定をリセットする ..... 31
- ・ 初期値一覧 ..... 31
- microSDカードについて ..... 32
- 記録ファイルについて ..... 33

## トラブルシューティング

- 故障かな？と思ったら ..... 36

## 本体仕様/アフターサービス

- 仕様 ..... 38
- 基本操作一覧 ..... 39
- アフターサービス ..... 40

## 保証書

裏表紙

はじめに

# 免責事項／使用前の注意

## 【免責事項】

- ・本製品を使用することによって生じた、直接・間接の損害、データの消失などについては、当社は一切その責任を負いかねます。
- ・本製品（ソフトウェア含む）は日本国内での使用を前提としており、日本国外で使用された場合の責任は負いかねます。
- ・本製品を使用中にデータ等が消失した場合でも、データなどの保証は当社では一切の責任を負いかねます。
- ・正常に取り付けられていない場合、本製品が落下することがあります。  
誤った取り付け方、誤った場所に取り付けたことにより発生する製品ならびに車の異常は、当社では一切の責任を負いかねます。
- ・本製品で録画した映像は、使用目的や使用方法によっては、被写体のプライバシーなどの権利を侵害する場合がありますが、当社は一切の責任を負いかねます。
- ・microSDカード内のデータ加工などによるデータ破損・紛失などは当社では一切の責任を負いかねます。microSDカードの紛失または使用者の不注意による損傷などは保証対象外となり、当社では一切の責任を負いかねます。
- ・microSDカードの消耗に起因する故障、または損傷については当社では一切の責任を負いかねます。
- ・LEDタイプの信号機が点滅・消灯して撮影される場合がありますが、本製品の故障ではありません。そのことにより何らかの障害が発生しても、当社では一切の責任を負いかねます。あらかじめご了承ください。
- ・本製品の使用および取付工事に関わる車の問題に関して、当社では一切の責任を負いかねます。
- ・いかなる場合でも、取付および撤去に関わる工事費等を当社ならびに販売店で負担することができません。



**安定的な動作のため、1～2週間に一度のmicroSDHCカード（以下、microSDカードと表記します）のフォーマットをおすすめします。**

**microSDカードは消耗品です。長期間使用すると保存機能に問題が発生する恐れがありますので、定期的に新しいmicroSDカード（8～32GBまでのClass 6以上）に買い替えることを推奨します。**

## 【使用前の注意】

- ・取扱説明書および本製品の仕様に関して、改良のため予告なく変更することがあります。
- ・本書に掲載されているイラストはイメージであり、実際とは異なる場合があります。
- ・本書の内容に関しましては万全を期して作成しておりますが、万一ご不審な点や誤りなどお気づきの点がありましたら、サポートセンターまでご連絡いただきますようお願いいたします。

## はじめに

# 使用上の注意

このたびは本製品をお買い上げいただき、誠にありがとうございます。  
ご使用前に、安全上の注意をよくお読みの上、正しくご使用ください。

この項に記載しております注意事項、警告表示には、使用者や第三者への人的危害や財産への損害を未然に防ぐ内容を含んでおりますので、必ずご理解の上、守っていただくようお願い致します。

■次の表示区分に関しましては、表示内容を守らなかった場合に生じる危害、または損害程度を表します。



### 警告

この表示を無視して誤った取り扱いをすると、人が死亡、または重傷を負う可能性が想定される内容を示しています。



### 注意

この表示を無視して誤った取り扱いをすると、人が重傷を負う可能性、および物的損害の発生が想定される内容を示しています。

内容の種類を次の絵表示で区分し、説明しています。



この絵表示は、「注意」しなければならない内容です。



この絵表示は、してはいけない「禁止」内容です。



この絵表示は、必ず実行していただく「強制」内容です。



長時間、高温・直射日光にさらされる場所や湿度の高い場所への設置、車内への放置は故障の原因となります。使用しない場合は必ず本体を外して保管してください。

## 警告



ケーブル類は、運転操作の妨げにならないようにまとめてください。ハンドルやシフトレバー・ブレーキペダルなどに巻き付くと危険です。

事故・ケガの原因となります。



水、湿気、蒸気、ホコリ等が多い場所には設置しないでください。

事故・火災・感電・故障の原因となります。



本機は運転操作や視界の妨げにならない場所に取り付けてください。

事故・ケガの原因となります。



microSDカードを小さなお子様の手の届くところに置かないでください。

誤って飲み込んだりケガなどの原因になることがあります。



本機を分解・改造したり、衝撃を与えたりしないでください。

火災・感電・故障の原因となります。



本機またはケーブルをエアバッグの動作を妨げる場所には絶対に取り付けしないでください。

事故・ケガの原因となります。



本機を医療機器の近くで使用しないでください。

電波により医療機器に悪影響を与えるおそれがあります。心臓ペースメーカー等の医療機器をご使用の場合、各機器のメーカー、医師に必ずご相談ください。



本機に付属の部品以外は使用しないでください。

指定以外の部品を使用しますと、破損、燃焼、正常に設置できず外れることがあり、危険です。必ず付属品をご使用ください。



本機のレンズ部を清潔にしてください。

本機のレンズ部に異物またはステッカーなど視野を妨げるものがある場合には正常録画ができません。また、周りに物が置いてある場合にもガラスに反射して見える場合がありますので、周りには物を置かないようにしてください。



本機の画面が映らない、音が出ない、異常な動作をするなど故障した状態のまま使用しないでください。

ただちに使用を中止して、お買い上げの販売店またはサポートセンターまでご連絡ください。事故・火災・感電の原因となります。



**本機は外国車では使用できない場合があります。**

本機はDC12～24V対応です。ただし、シガーソケットの形状により使用できない場合があります。



**走行中は製品の操作をしないでください。**

必ず安全な場所に車を停止させ、パーキングブレーキをかけてから行ってください。



**シガー電源アダプターヒューズの交換は規定容量のものを使用してください。**

規定容量を超えるヒューズを使用した場合、火災や故障の可能性があり危険です。



## 注意



**適正温度以上の高温ならびに以下の低温で使用しないでください。**

本機は-10℃～60℃で正常に動作します。



**一定以下の衝撃/事故では、イベント録画されない場合があります。**

常時録画になります。



**取り付けはしっかり行ってください。**

製品動作に問題を起こしたり脱落/落下する恐れがあります。



**本機を濡れた手で触らないでください。**

感電やケガの原因となります。



**本機を拭くときにベンゼン、シンナー、アルコールなどは使用しないでください。**

製品に傷がつくことがあります。本機を拭くときは柔らかい布を使って乾拭きをしてください。



**本機内部に異物や液体が入らないように気をつけてください。**

故障の原因となります。

# 製品内容 内容物



本体  
NDR-RC177M

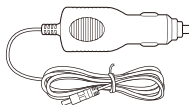

専用シガー電源アダプター  
OP-CA15D  
(DC12V/24V) 1.5A  
ケーブル長：3.5m



取付バンド 2個  
OP-B167MD  
※本体に装着済

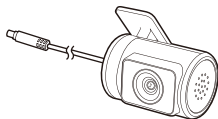

専用リアカメラ  
OP-RC177  
ケーブル長：0.4m

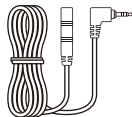

接続ケーブル（リアカメラ用）  
OP-RC177CA  
ケーブル長：6.5m

- ケーブル固定クランプ OP-CC5 (5個入、小サイズ、シガー用) / OP-CC8 (8個入、大サイズ、接続ケーブル用)
- microSDカード OP-SD8C10 (8GB Class10)
- 取扱説明書 兼 保証書 OP-M177MD

※内容物がすべて揃っていることを確認してください。

※本製品は8~32GBまでのmicroSDカード (Class 6以上) に対応しています。

※付属品は保証対象外となります。

※製品の仕様および外観は、改良のため予告なく変更することがあります。



# 製品内容

## 各部の名称

### 【本体前面】

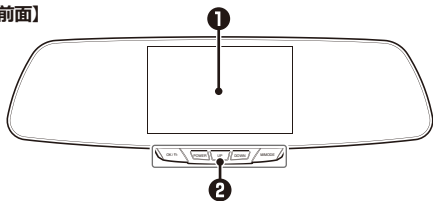

### 【本体背面】

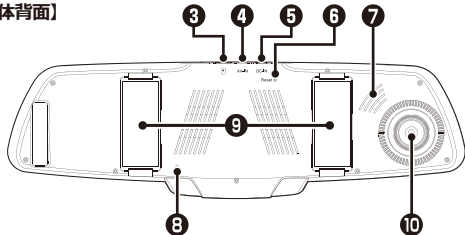

- 1 LCD (5インチモニター)**  
記録中の映像、設定内容などを表示します。
- 2 操作ボタン**  
本体の操作や設定を行います。
- 3 microSDスロット**  
記録用のmicroSDカードを挿入します。
- 4 カメラ入力端子 (AV-IN)**  
リアカメラ (接続ケーブル) を接続します。
- 5 電源端子 (DC-IN)**  
専用シガー電源アダプターを接続します。
- 6 リセットボタン**  
本機を強制的に再起動する際に使用します。
- 7 スピーカー**  
録画ファイルの音声や効果音が出ます。
- 8 マイク**  
録画時に周囲の音を録音します。
- 9 取付バンド**  
純正のルームミラーに取り付けるときに使用します。
- 10 カメラレンズ**  
車両前方を撮影します。

## 取り付け方法

# 取り付ける前に必ずお読みください

### 取り付け時の注意事項

- 取扱説明書にしたがって正しく取り付けてください。誤った取り付けは、道路運送車両法違反となります。
- 本製品は二輪車でのご使用を想定していません。二輪車でのご使用はおやめください。
- 取り付ける前に、本機に電源ケーブルが接続でき、操作が行える位置かどうかをご確認ください。
- 純正ルームミラーの形状、または周辺の干渉物によっては取り付けできない場合があります。
- 本機はルームミラーに取り付ける仕様のため、走行中の振動などでルームミラーが振れてしまったり、傾いてしまう場合があります。
- 取り付けおよび角度の調整を行う場合、必ず純正のルームミラーを持ちながら行ってください。ルームミラーを持たずに行うと、本機が外れたり、取付強度の弱い一部の車両（軽自動車やフロントガラス接着型の車等）のルームミラーが破損する恐れがあります。
- microSD カードを挿入する向きにご注意ください。
- 本機の鏡面に衝撃を与えないでください。
- 本機の近くに GPS 機能を持つ製品や VICS 受信機を設置すると、誤動作を起こす可能性があります。
- テレビ/ラジオアンテナの近くで使用すると、ノイズが発生したり、音飛び、感度低下の原因となる場合があります。アンテナからできるだけ離して設置し、干渉しないかどうかをご確認ください。
- 本機がルームミラーにしっかり装着されていることをご確認の上、走行してください。
- 本機はルームミラーに直接取り付けるため、振動によりミラーが振れてしまったり、ルームミラーが傾く場合があります。
- 本機を装着すると、純正ルームミラーの防眩機能は使用できなくなります。
- 本機は純正ルームミラーと視界の範囲や距離感が異なります。
- カメラレンズ周囲に他のものを配置しないでください。映像に映り込む可能性があります。
- 本機の取付バンドは、時間が経過すると劣化します。劣化すると製品の脱落/落下につながりますので、新しい取付バンドに交換してください。交換の際は、サポートセンターにお問い合わせください。
- 取付時に、カメラレンズの保護フィルムを必ずはがしてください。



本機に付属している専用リアカメラ以外は絶対に接続しないでください。  
故障、火災の原因となります。

# 取り付け方法

## 取り付け方

### ルームミラーに取り付ける

- ①本体上部のmicroSDスロットに、microSDカードを図のように「カチッ」と音がするまで挿入します。

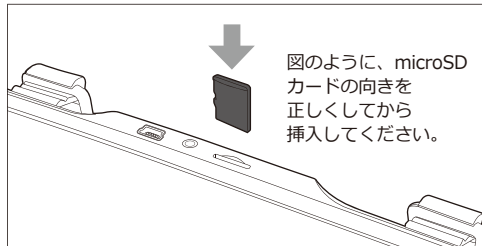

- ②本機についている取付バンドを外して、純正ルームミラーに本機を取り付けます。

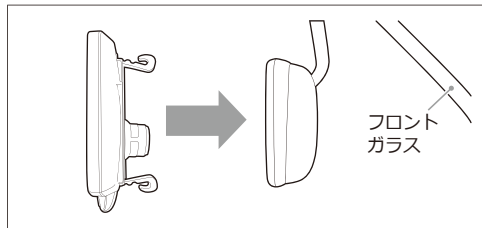

- ③純正ルームミラーの後方から、取付バンドを本機に取り付けます。

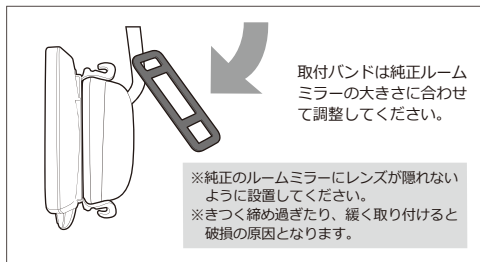

- ④本機と一緒に、ルームミラーの角度を調整します。



## ⑤本機のカメラの角度を調整します。

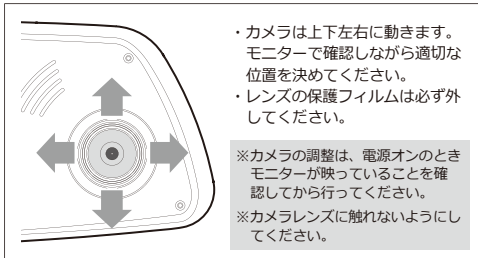

- ・取り付けおよび角度の調整を行う場合、必ず純正ルームミラーを持ちながら行ってください。本機が外れたり、取付強度の弱い一部の車両（軽自動車やフロントガラス接着型の車など）の純正ルームミラーが破損するおそれがあります。
- ・microSDカードを挿入する向きにご注意ください。間違った向きで無理やり押し込むと、本機及びmicroSDカードが破損する原因となります。
- ・microSDカードは、必ず本機でフォーマットしてから使用してください。
- ・取り付けの前に、本機に電源ケーブルが接続でき、ボタン操作が行える位置かどうかをご確認ください。



電源をオンにした後、適切な場所を映しているか、モニターを一度確認してください。

## リアカメラを取り付ける

- ①リアカメラを取り付ける適正な位置を決め、汚れ、油分等をふきとります。取り付ける位置に養生テープ等のはがしやすいため仮止めをし、詳細な位置を決めます。

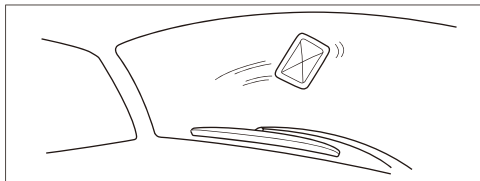

- ②本体のカメラ入力端子（AV-IN）に専用リアカメラプラグを接続します。この状態で電源を入れると、モニターに映像が表示されるようになります。（UPボタンを長押しすると、画面上に表示されます。）

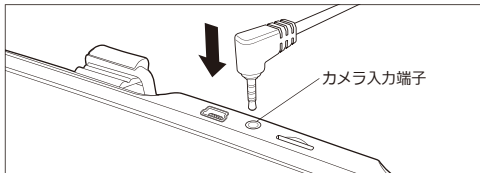

本機に付属している専用リアカメラ以外は絶対に接続しないでください。故障、火災の原因となります。

③車内にケーブルを配線します。

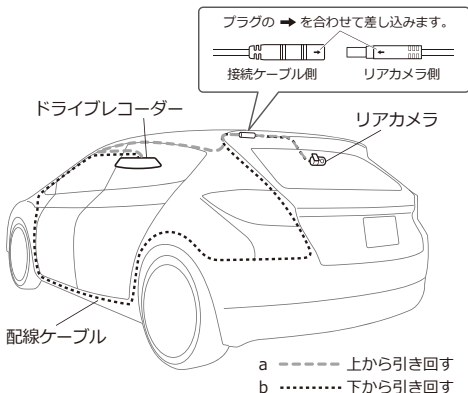

- 上記のイラストはあくまでも一例です。お客様の車種に合わせて配線してください。
- バックドアやトランク等を開閉し、ケーブルが挟まれないか確認してください。またケーブルが引っ張られる場合、ケーブルを余分にたるませて引き回してください。



リアカメラは防水仕様ではありませんので、車外には設置しないでください。

④保護シートを剥がして、リアカメラを取り付けます。取り付け位置に合わせてカメラの向きを調整します。ブラケットの△印が上を向くように設置してください。

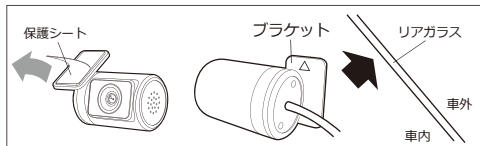

⑤ドライブレコーダーのモニターを確認しながら、リアカメラの角度をさらに調整します。



リアカメラの映像を表示するには「UP」ボタンを長押しします。  
(長押しするたびに、画面が切り替わります。)

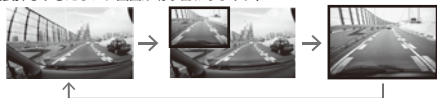

- ・走行中、落下しないようにしっかり取り付けてください。
- ・取り付け時、カメラの調整時は車を停止した状態で行ってください。

# 取り付け方法

## 本体への接続

### シガーソケットへの接続

専用シガー電源アダプターを本機と車両のシガーソケットに接続します。（通電すると電源が入ります）

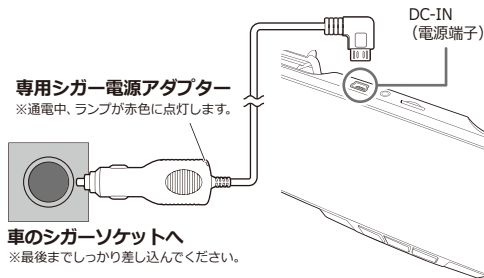

- ・シガーソケットの中に異物がないか確認してから、専用シガー電源アダプターを入れてください。
- ・本機はDC12/24V車対応です。シガーソケットの形状（外国車等）によっては使用できない場合があります。



付属の専用シガー電源アダプター以外の電源ケーブルは、絶対に使用しないでください。故障の原因となります。

ケーブルが視野の妨げや運転操作、エアバッグ動作に支障がないように、付属のケーブル固定クランプで配線します。

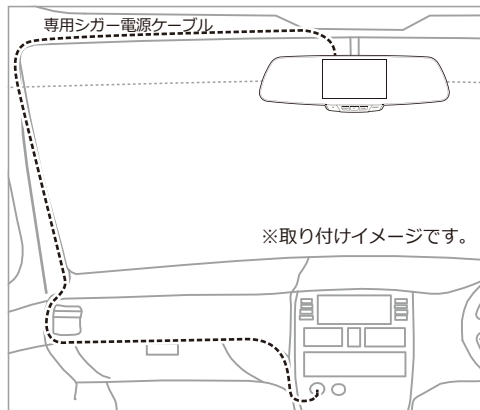

※配線によっては、まれに他の機器と干渉し合うことがあります。その場合、別の配線をお試しください。



- ・走行中、落下しないようにしっかり取り付けてください。
- ・取り付け時は必ず車を停止した状態で行ってください。
- ・車種によっては、エンジンを切っても電源が切れない場合があります。その際は手で電源を切るか、シガーソケットから電源ケーブルを取り外してください。

# 基本動作説明

## 起動する

### 起動する

① microSDスロットに、microSDカードを挿入します。

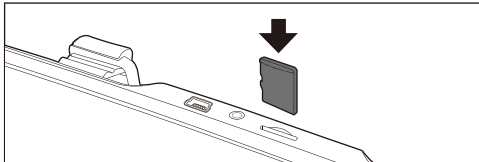

② 専用シガー電源アダプターを接続します。(→P.11)

③ 電源が入ると、モニターに起動画面が表示されます。  
起動画面が表示された後、録画モードに切り替ります。

録画を開始すると、画面上部に録画マーク(●REC)が表示されます。



- ・車のACCオン/オフに連動して電源が入ります。
- ・また、POWERボタンを約3秒間長押ししても電源が入ります。
- ・通電していないと、自動的に録画が開始されません。

### 起動時に行うこと

● 時刻/日付が正しく設定されているか確認する  
→正しく設定されていない場合、P.30を参照してください。



ご購入時、または長時間使用していなかった場合、時刻/日付がリセットされています。その際は、時間設定してから使用してください。

● microSDカードが挿入されているか確認する  
→挿入されていないと、「SDカードを挿入してください。」と表示されます。



● 動体検知が「オフ」であるか確認する  
→動体検知が「オン」の場合、常時録画になりません。  
一般設定の「動体検知」を「オフ」にしてから、録画を開始してください。(→P.24)



電源を入れ直すと動体検知が自動で「オフ」になります。

## モード切替について

本機を起動すると、動画モードからスタートします。  
録画を停止してから「M/MODE」ボタンを長押しすることで、モード切替をすることができます。



「M/MODE」ボタンを約2秒長押しするたびに、モードが切り替わります。

### ①動画モード (フロント+リアカメラ)

常時録画を開始します。  
動画ファイルが生成されます。  
録画中「OK」ボタンを長押しするとスナップショットファイルが生成されます。



↓ 「M/MODE」ボタン 約2秒長押し

### ②静止画モード (フロントカメラ)

現在カメラに写っている映像が撮影できます。  
静止画ファイルが生成されます。  
※静止画はフロントカメラのみ撮影されます。



↓ 「M/MODE」ボタン 約2秒長押し

### ③動画再生モード (フロントカメラ)

録画したファイルを再生することができます。



↓ 「M/MODE」ボタン 約2秒長押し

### ④動画再生モード (リアカメラ)

録画したファイルを再生することができます。(右下にRearCamと表示)



↓ 「M/MODE」ボタン 約2秒長押し

### ⑤静止画表示モード (フロントカメラ)

静止画撮影したファイルとスナップショット撮影したファイルを表示することができます。



↓ 「M/MODE」ボタン 約2秒長押し

### ⑥静止画表示モード (リアカメラ)

スナップショット撮影したファイルを表示することができます。  
(右下にRearCamと表示)



↓ 「M/MODE」ボタン 約2秒長押し

①動画モード に戻る



## 録画する（動画モード）

microSDカードが挿入され、通電された状態で本機を起動すると、自動的に常時録画を開始します。



### ① リアカメラの映像

リアカメラが接続されていると、映像が表示されます。

### ② 音声録音

録音していないとき  が表示されます。録音中は何も表示されません。

### ③ 録画/スタンバイ

録画中は ●REC、スタンバイ中は STBY が表示されます。

### ④ 解像度/フレームレート

録画する解像度とフレームレートを表示します。

### ⑤ 現在のモード

動画モードでは  が表示されます。

### ⑥ microSDカード

microSDカードが入っているとき  が表示されます。

### ⑦ バッテリー

現在のバッテリー残量を表示します。

### ⑧ 現在時刻/録画時間

左：現在時刻を表示します。

右：録画時間を表示します。

### ⑨ イベント録画

常時録画中にイベント録画ボタンを押す、もしくはGセンサーが衝撃を感知すると画面右下に  が表示されます。

該当する映像と前後の映像がイベント録画として保存され、その次の映像から自動的に常時録画になります。（→P.31）

## 【録画中の操作方法】



短押し…録画を開始/停止します。録画を再開すると、新しいファイルとして録画を開始します。  
長押し…スナップショットが撮れます。  
（※フロントカメラとリアカメラが同時に撮影できます。）



短押し…LCD表示をオン/オフします。  
長押し…電源をオン/オフします。





長押し…リアカメラが接続されていると、レコーダー側のカメラからリアカメラに表示が切り替わります。  
（→ P.10）



音声録音をオン/オフします。  
録音していないときは  が表示されます。



常時録画中に押すと、画面右下に  が表示され、現在撮影している映像がイベント録画として保存されます。録画単位時間内でもう一度押すと常時録画に戻り、 が消灯します。

## 撮影する（静止画モード）

- ① 本体の電源がオンになっていることを確認します。録画中の場合は、OKボタンを押して録画を停止します。  
（※録画中は、モード切替ができません。）

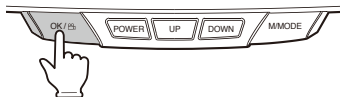

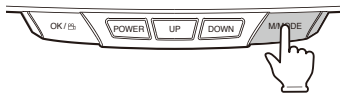

- ② M/MODEボタンを長押しして、静止画モードに切り替えます。







- ③ 以下の画面が表示されます。  
（※静止画はフロントカメラのみ撮影可能です。）

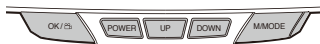

- ① **解像度** 撮影する写真の解像度を表示します。
- ② **静止画モード** 静止画モードでは  が表示されます。
- ③ **microSD** microSDカードが入っているとき  が表示されます。
- ④ **バッテリー** 現在のバッテリー残量を表示します。
- ⑤ **ズーム倍率**  $\times 1 \sim \times 4$ まで倍率を変更することができます。  
（数値は $\pm 0.1$ ずつ変化します。）
- ⑥ **現在時刻** 撮影した画像に日付が反映されます。

### 【静止画モードの操作方法】



-  : 現在表示している被写体を撮影します。  
（※フロントカメラのみ撮影可能です。）
-  : 短押しし…LCD表示をオン/オフします。  
長押しし…電源をオン/オフします。
-  : 短押しし…倍率が少しずつ変化します。  
長押しし…倍率が連続して変化します。どちらかを  
押すと止まります。  
（※倍率の設定は保存されません。）
-  : 長押しし…動画再生モードに切り替わります。



- 録画中は、モードの切替やメニュー画面を開くことができません。必ず録画を停止してから、モードを切り替えたりメニュー画面を開いてください。
- 動画モード以外の操作をしているとき、録画は行われませんのでご注意ください。

## 電源を切る

- 車のエンジンを切ったり、シガー電源アダプターを抜くと、約5秒後に終了画面が表示されて電源が切れます。
- POWERボタンを約2秒間長押しすると、終了画面が表示されて電源が切れます。（録画中の場合、録画しているファイルが保存されます。）

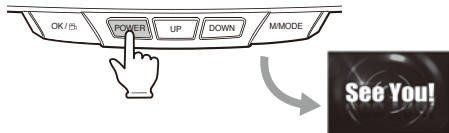

## 【リセットする】

「ボタンを押しても反応しない」「画面がフリーズしてしまった」など、本機が動作しなくなったり誤動作を起こしたりした場合、本体背面のリセットボタンを押して再起動をしてください。

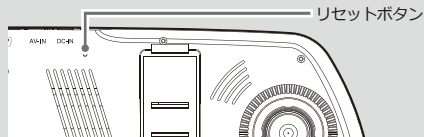

※先端の細いもので、軽く押ししてください。

## アイコンについて

項目	アイコン	説明
モード		動画モード
		静止画モード
		動画再生モード
		静止画表示モード
		駐車モード（動体検知オン）
動画解像度		FHD 1920*1080
		HD 1280*720
		VGA 640*480
静止画解像度		3M 2048*1536
		2M 1920*1080
		1.2M 1280*960
		VGA 640*480
音声録音		録音していない状態
microSDカード		microSDカードが入っている
		microSDカードが入っていない
電池残量		満充電もしくは電池残量が多い
		電池残量が少ない
		要充電
		充電中（セグメントが点滅します）
マーク		イベント録画中に走行画面に表示
		保護ファイルに表示

## 基本動作説明

# 再生／表示する

### 動画再生モードを表示する

- ① 本体の電源がオンになっていることを確認します。録画中の場合は、OKボタンを押して録画を停止します。  
(※録画中は、モード切替ができません。)

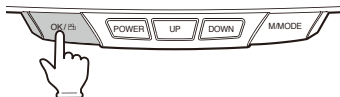

- ② M/MODEボタンを長押しして、動画再生モードに切り替えます。

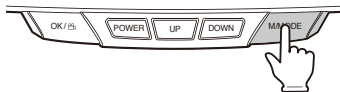



- ③ ファイル一覧画面が表示されます。  
UP、DOWNボタンでファイルを選択できます。  
選択したファイルは赤枠で表示されます。

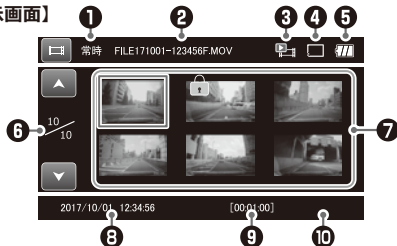

### 【表示画面】



- ① **録画タイプ** 「常時」「イベント」「駐車」を表示します。
- ② **ファイル名** 選択した動画のファイル名  
●常時録画 … FILE[日付]-[時刻].MOV  
●イベント録画 … EMER[日付]-[時刻].MOV  
●動体検知録画 … PARK[日付]-[時刻].MOV
- ③ **動画再生モード** 動画再生モードでは  が表示されます。
- ④ **microSD** microSDカードが入っているとき  と表示されます。
- ⑤ **バッテリー** 現在のバッテリー残量を表示します。
- ⑥ **リスト数** 現在のリスト数/全体のリスト数
- ⑦ **ファイル** 選択したファイルは赤枠で表示されます。  
保護されたファイルは左上に  が表示されます。
- ⑧ **録画日時** 選択したファイルの録画した日時
- ⑨ **録画時間** 選択したファイルの録画時間
- ⑩ **カメラ** リアカメラ映像のとき、RearCamと表示されます。

## 動画を再生する



- ①動画再生モードであることを確認してください。再生したいファイルを選択します。  
(※UP、DOWNボタンでファイルが選択できます。)

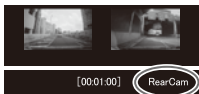

- ②ファイル一覧画面のとき、M/MODEボタンを1回長押しすると、リアカメラの映像ファイル一覧に切り替わります。

- ③OKボタンを押すと、ファイルが始めから再生されます。



「再生設定」→「録画タイプ」から、再生したい録画ファイルを選択することができます。(→P.20)

## 【再生中の画面】

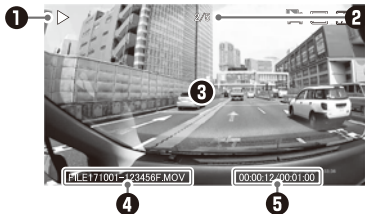

- ① **再生/倍速再生/一時停止** 再生のとき ▶  
倍速再生のとき ▶▶ もしくは ◀◀  
一時停止のとき ||| が表示されます。
- ② **ファイル数** 現在のファイル/全体のファイル数
- ③ **再生画面** 選択したファイルの映像が流れます。
- ④ **ファイル名** 現在再生しているファイル名
- ⑤ **再生時間** 現在の再生時間/録画時間

## 【再生中の操作方法】



: 再生/一時停止します。  
倍速再生しているときは、通常再生に戻ります。



: 短押し…LCD表示をオン/オフします。



: 巻戻し (-2、-4、-8倍速)



: 早送り (2、4、8倍速)

±1 → ±2 → ±4 → ±8 → ±1

UP、DOWNボタンを押すごとに速度が変化します。

・短押し：一段階ずつ速度が変化します。

・長押し：連続して速度が変化します。



: 短押し…設定メニューを開きます。  
長押し…ファイル一覧画面に戻ります。

## 静止画表示モードを表示する

- ① 本体の電源がオンになっていることを確認します。録画中の場合は、OKボタンを押して録画を停止します。  
(※録画中は、モード切替ができません。)

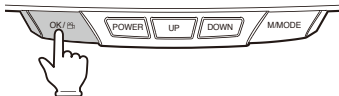

- ② M/MODEボタンを長押しして、静止画表示モードに切り替えます。

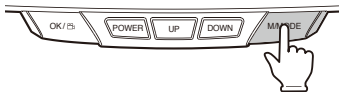

- ③ ファイル一覧画面が表示されます。  
UP、DOWNボタンでファイルを選択できます。  
選択したファイルは赤枠で表示されます。



- ④ ファイル一覧画面のとき、M/MODEボタンを1回長押しすると、リアカメラの画像ファイル一覧に切り替わります。

※静止画撮影はフロントカメラのみ撮影できます。

※スナップショットはフロント/リアカメラ同時に撮影できます。

- ⑤ OKボタンを押すと、撮影した写真が拡大表示されます。

【表示画面】



- ① **ファイル名** 現在表示しているファイル名  
② **ファイル数** 現在のファイル/全体ファイル数  
③ **写真画面** 選択したファイルが拡大表示されます。

【操作方法】



- POWER** : LCD表示をオン/オフします。  
**UP** **DOWN** : 前後のファイルに移動します。  
**MMODE** : 短押し…設定メニューを開きます。  
長押し…ファイル一覧画面に戻ります。

# 基本動作説明

## 設定をする

### 設定メニューを表示する

- ①本体の電源がオンになっていることを確認します。録画中の場合は、OKボタンを押して録画を停止します。  
(※録画中は、モード切替ができません。)

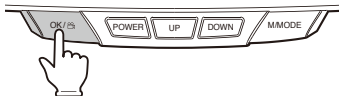

- ②M/MODEボタンを押して、設定メニューを開きます。

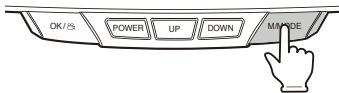

- ③以下のような画面が表示されます。



設定メニューを表示しているとき、M/MODEボタンを押す(短押しする)たびに、

動画設定 → 静止画設定 → 再生設定 →  
SDカード → 一般設定

の順にメニューの切替ができます。



💡 操作②のM/MODEボタンを押すとき、各モードで最初に表示される項目が変わります。

- ・「動画モード」→「動画設定」
- ・「静止画モード」→「静止画設定」
- ・「動画再生/静止画表示モード」→「再生設定」



動画再生/静止画表示モードのとき、設定メニューの「SDカード」「一般設定」が選択できません。動画モード、もしくは静止画モードに切り替えてから設定メニューを開いてください。

## 設定メニューの操作方法

### 【メニュー画面の操作方法】



- : 項目の決定、解除を行います。
- : LCD表示をオン/オフします。
- : 項目を上に移動したり、値を増加します。
- : 項目を下に移動したり、値を減少します。
- : 設定メニューを切り替えます。



動画モード以外の操作をしているとき、録画は行われません  
のでご注意ください。

## 動画設定

録画するときの詳細設定を行います。



項目	説明
動画設定 (初期値: FHD 1920×1080)	録画時の解像度を設定します。 FHD 1920×1080 HD 1280×720 VGA 640×480
録画単位時間 (初期値: 1分)	1 ファイルあたりの録画時間を設定します。 1分 2分 3分
音声録音 (初期値: オン)	音声録音のオン/オフを設定します。 オン オフ



## 静止画設定

静止画を撮影するときの詳細設定を行います。



項目	説明
解像度 (初期値：2M)	撮影する写真の解像度を設定します。 3M 2048 × 1536 ピクセル 2M 1920 × 1080 ピクセル 1.2M 1280 × 960 ピクセル VGA 640 × 480 ピクセル
静止画品質 (初期値：高画質)	静止画ファイルの画質を設定します。 高画質 標準画質

※リアカメラの設定変更はできません。

※静止画はフロントカメラのみ撮影できます。リアカメラの撮影をするためにはスナップショットで撮影を行ってください。

## 再生設定

本機の音量変更、ファイルの削除／保護ができます。



項目	説明
音量 (初期値：10)	録画ファイルの再生音や、操作音の音量を設定します。0～10まで設定できます。
削除	ファイルの削除を行います。 1つ削除 全て削除
保護	ファイルの保護／保護解除を行います。 1つ保護／1つ保護解除 全て保護／全て保護解除
録画タイプ	閲覧する録画タイプを切り替えます。 常時／イベント／駐車 常時（常時録画ファイル） イベント（イベント録画ファイル） 駐車（動体検知ファイル）

## SDカード

microSDカードのフォーマット、残り録画時間の確認を行います。

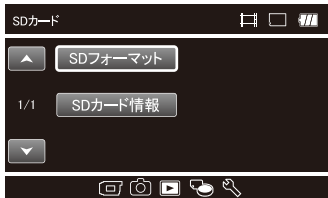

項目	説明
SDフォーマット	microSDカードをフォーマットします。 (→P.30)
SDカード情報	各解像度における残り録画時間、残り撮影枚数を表示します。 <u>※ここで表示される残り容量は、リアカメラで撮影するデータを除きます。</u>



- ・本機で初めてmicroSDカードを使用する場合、本機でフォーマットをしてください。
- ・microSDカードをフォーマットすると、全てのファイルが削除されますので、大切なファイルは事前にパソコン等へバックアップしておくことをおすすめします。

## 一般設定

本機の共通設定を行います。



項目	説明
操作音 (初期値：オン)	操作音のオン／オフを設定します。 オン オフ
時間設定	日付と時刻を設定します。(→P.30)
日付形式 (初期値：年月日)	撮影日時を表示方法を設定します。 なし 年月日 月日年 日月年
言語 (初期値：日本語)	表示する言語を設定します。 日本語 English (英語)

項目	説明
ちらつき防止 (初期値：50Hz)	撮影時に信号のちらつきを防止するために、ご使用の地域の周波数に合わせて設定します。 50Hz（東日本用） 60Hz（西日本用）
自動LCDオフ (初期値：1分)	何もしない状態からLCD表示が消えるまでの時間を設定します。*1 オフ 1分 3分
衝撃感度 (初期値：中)	Gセンサーの感度を設定します。レベルが高いと敏感に、レベルが低いと鈍感になります。 オフ（Gセンサーオフ） 低、中、高の3段階から設定できます。
動体検知 (初期値：オフ)	録画停止中、センサーにより動体を検知すると自動的に録画を開始します。 オフ（動体検知機能オフ） 低、中、高の3段階から設定できます。
設定のリセット	本機をご購入時の設定に初期化します。（→P.31）
FW Ver.	本機のファームウェア情報を表示します。

\*1 LCD表示が消えている時、いずれかのボタンを押すと表示されます。

## 駐車モードを設定する

### 【駐車モードをオンにする】

- ①本体の電源がオンになっていることを確認します。録画中の場合は、OKボタンを押して録画を停止します。  
(※録画中は、設定メニューが開けません。)

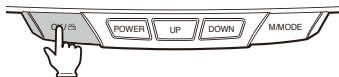

- ②M/MODEボタンを押して、一般設定を開きます。

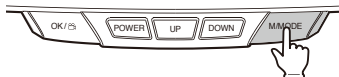

- ③メニューから「動体検知」を選択し、OKボタンを押します。  
(※UP、DOWNボタンで項目を選択できます。)



- ④初期値は「オフ」に設定されています。オンにするには「低」～「高」のいずれかを選択します。  
(※UP、DOWNボタンで項目を選択できます。)



⑤M/MODEボタンで動画モードに戻ります。



⑥動体検知がオンになると駐車モードになり、画面上に  マークが表示され待機状態になります。動体検知すると、1分間の録画を行った後、再び待機状態に戻ります。

### 【駐車モードをオフにする】



①動体検知の設定を「オフ」にします。



②動体検知がオフになると、画面上の  マークが消灯します。



- ・電源を入れ直すと動体検知（駐車モード）は自動で「オフ」になります。
- ・動体検知を「オン」にしても、本体の電源が入っていないと動作/録画は行われませんのでご注意ください。
- ・動体検知が「オン」の場合、常時録画はされません。

## ファイルの削除/保護

### 【ファイルを1つ削除する】

①本体の電源がオンになっていることを確認します。録画中の場合は、OKボタンを押して録画を停止します。  
（※録画中は、設定メニューが開けません。）

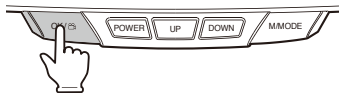

②M/MODEボタンを押して、再生設定メニューを開きます。

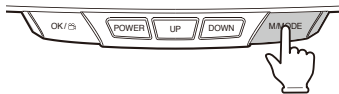

さらに、録画タイプから「常時」「イベント」「駐車」を選択しておきます。



再生設定  
↓  
録画タイプ  
↓  
「常時」「イベント」  
「駐車」から選択



- ③メニューから「削除」を選択し、OKボタンを押します。  
(※UP、DOWNボタンで項目を選択できます。)



- ④「1つ削除」を選択し、OKボタンを押します。



- ⑤ファイル一覧が表示されますので、削除したいファイルを選択してください。選択したファイルは赤枠で表示されます。  
(※UP、DOWNボタンでファイルを選択できます。)

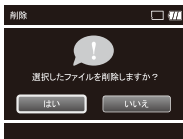

- ⑥「選択したファイルを削除しますか?」と表示されるので、「はい」を選択してOKボタンを押します。ファイルが削除されると、ファイル一覧から削除されます。

- ⑦ファイル一覧画面に戻ります。



フロントカメラ、リアカメラどちらかのファイルを「削除」すると、もう一方のファイルも連動して「削除」されます。ご注意ください。

## 【ファイルをすべて削除する】

- ①本体の電源がオンになっていることを確認します。録画中の場合は、OKボタンを押して録画を停止します。  
(※録画中は、メニューが開けません。)

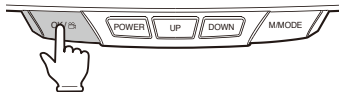

- ②M/MODEボタンを押して、再生設定メニューを開きます。

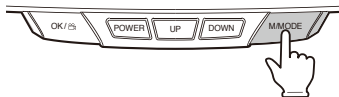

さらに、録画タイプから「常時」「イベント」「駐車」を選択しておきます。

(※選択された録画タイプのファイルのみがすべての削除の対象になります。)

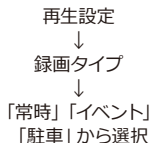



- ③メニューから「削除」を選択し、OKボタンを押します。  
(※UP、DOWNボタンで項目を選択できます。)



- ④「全て削除」を選択し、OKボタンを押します。



- ⑤削除したいファイル形式（動画か静止画ファイル）を選択し、OKボタンを押します。  
(※UP、DOWNボタンで項目を選択できます。)



- ⑥「全てのファイルを削除しますか？」と表示されるので、「はい」を選択してOKボタンを押します。  
ファイルが削除されると、ファイルがすべて削除されます。

- ⑦再生設定メニューに戻ります。



- 保護されたファイルは、ここでは削除できません。保護解除してから削除してください。(→P.30)
- 選択をキャンセルする場合「いいえ」を選択するか、M/MODEボタンを押します。

## 【ファイルを1つ保護する】

- ①本体の電源がオンになっていることを確認します。録画中の場合は、OKボタンを押して録画を停止します。  
(※録画中は、メニューが閉けません。)

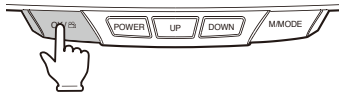

- ②M/MODEボタンを押して、再生設定メニューを開きます。

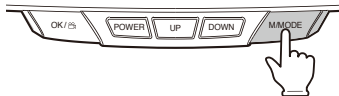

- さらに、録画タイプから「常時」「イベント」「駐車」を選択しておきます。



- ③メニューから「保護」を選択し、OKボタンを押します。  
(※UP、DOWNボタンで項目を選択できます。)

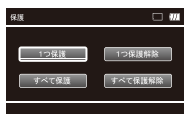

- ④「1つ保護」を選択し、OKボタンを押します。



⑤ ファイル一覧が表示されますので、保護したいファイルを選択してください。選択したファイルは赤枠で表示されます。

(※UP、DOWNボタンでファイルを選択できます。)

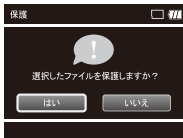

⑥ 「選択したファイルを保護しますか?」と表示されるので、「はい」を選択してOKボタンを押します。ファイルが保護されると、ファイルの左上に🔒が付きます。



⑦ ファイル一覧画面に戻ります。



フロントカメラ、リアカメラどちらかのファイルを「保護」すると、もう一方のファイルも連動して「保護」されます。

## 【ファイルをすべて保護する】

① 本体の電源がオンになっていることを確認します。録画中の場合は、OKボタンを押して録画を停止します。  
(※録画中は、メニューが開けません。)

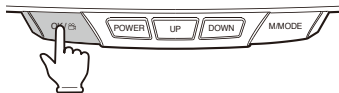

② M/MODEボタンを押して、再生設定メニューを開きます。

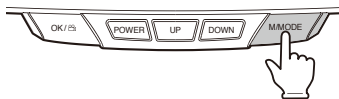

さらに、録画タイプから「常時」「イベント」「駐車」を選択しておきます。

(※選択された録画タイプのファイルのみがすべての保護の対象になります。)



再生設定  
↓  
録画タイプ  
↓  
「常時」「イベント」  
「駐車」から選択



- ③メニューから「保護」を選択し、OKボタンを押します。  
(※UP、DOWNボタンで項目を選択できます。)



- ④「全て保護」を選択し、OKボタンを押します。  
(※UP、DOWNボタンで項目を選択できます。)



- ⑤保護したいファイル形式（動画か静止画ファイル）を選択し、OKボタンを押します。  
(※UP、DOWNボタンで項目を選択できます。)



- ⑥「全てのファイルを保護しますか？」と表示されるので、「はい」を選択してOKボタンを押します。  
ファイルが保護されると、すべてのファイルの左上に  が付きます。



- ⑦ファイル一覧画面に戻ります。



・ファイルの保護解除を行うには、先述の【**ファイルを保護する**】および【**ファイルを全て保護する**】の手順に従って、「1つ保護解除」「全て保護解除」を選択してください。

・選択をキャンセルする場合「いいえ」を選択するか、M/MODEボタンを押します。



**フロントカメラ、リアカメラどちらかのファイルを「保護解除」すると、もう一方のファイルも連動して「保護解除」されます。ご注意ください。**



この欄で説明している「保護」とは、イベント録画のことではありません。各録画タイプにおいて、保存しておきたいファイルに対して「ロック」をかけることで、誤って削除されるのを防ぐための操作のことです。ただし、SDカードのフォーマットを行うと、保護したファイルも削除されてしまいますのでご注意ください。



## 日付／時刻を設定する

- ① M/MODEボタンを押して、一般設定メニューを開きます。  
(※録画中の場合はOKボタンを押して録画を停止してください。)

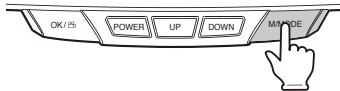

- ② メニューから「時間設定」を選択します。  
(※UP、DOWNボタンで項目を選択できます。)



- ③ 日付設定画面に切り替わります。  
設定値はオレンジで表示されます。

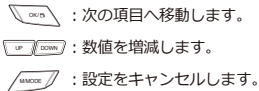

- ④ 全て設定し終わったら「OK」までカーソルを合わせます。OKボタンを押すと、変更が確定されます。

## microSDカードのフォーマット

- ① M/MODEボタンを押して、SDカードメニューを開きます。  
(※録画中の場合はOKボタンを押して録画を停止してください。)

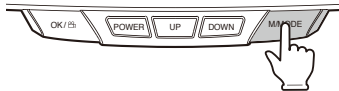

- ② 「SDカード」メニューを開きます。  
メニューから「SDフォーマット」を選択します。

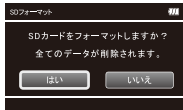

- ③ 左のようにメッセージが表示されますので、「はい」を選択しOKボタンを押します。

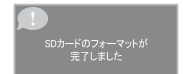

- ④ フォーマットが開始されます。「SDカードのフォーマットが完了しました」と表示されたら、フォーマット完了です。



選択をキャンセルする場合「いいえ」を選択するか、M/MODEボタンを押します。

## 設定をリセットする

- ① M/MODEボタンを押して、一般設定メニューを開きます。  
(※録画中の場合はOKボタンを押して録画を停止してください。)

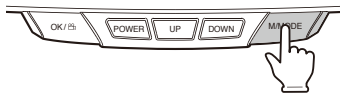

- ② モード切替ボタンを押して「一般設定」画面を開きます。  
メニュー画面から「設定のリセット」を選択します。  
(※UP、DOWNボタンで項目を選択できます。)

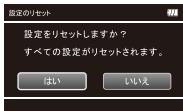

- ③ 左のようにメッセージが表示されますので、「はい」を選択しOKボタンを押します。  
設定をリセットすると、すべての設定が初期値に戻ります。



選択をキャンセルする場合「いいえ」を選択するか、M/MODEボタンを押します。

## 初期値一覧

### 【動画設定】

項目	初期値	説明
解像度	FHD	1920×1080の画面サイズで録画します。
録画単位時間	1分	1ファイルあたり約1分で録画します。
音声録音	オン	録画と同時に音声を録音します。

### 【静止画設定】

項目	初期値	説明
解像度	2M	1920×1080の画面サイズで撮影します。
静止画品質	高画質	高画質で撮影します。

### 【再生設定】

項目	初期値	説明
音量	10	操作音や再生音の音量が10

### 【一般設定】

項目	初期値	説明
操作音	オン	操作音が出ます。
日付形式	年月日	撮影日時が「年/月/日」の順で表示
言語	日本語	日本語で表示します。
ちらつき防止	50Hz	50Hz(東日本用)に設定されています。
自動LCDオフ	1分	何もしない状態から1分でLCD表示が消灯
衝撃感度	中	イベント録画を行う際の衝撃感度が中程度
動体検知	オフ	動体検知されません。(駐車モード「オフ」)

# microSDカードについて

### microSDカードの取り扱い方



・ microSDカードの抜き差しは必ず電源を切った状態で行ってください。

・ 本機は8GB～32GBまでのmicroSDカード(Class 6以上)に対応しています。

※必ずClass 6以上を使用してください。

※製品の性質上、全ての環境、組み合わせの動作を保証するものではありません。

- 端子部には、手や金属が触れないようにしてください。
- microSDカードに衝撃を与える、曲げる、落とす、水に濡らすなどはしないでください。
- 録画データの入っているmicroSDカードを使用する場合は、不測の事態に備えてデータのバックアップを必ず行ってください。
- microSDカードは、初めに必ず本機でフォーマットをしてからご使用ください。
- 安定的な動作のため、1～2週間に1度、microSDカードのフォーマットを推奨します。
- microSDカードは消耗品です。長期間使用すると保存機能に問題が発生する恐れがありますので、定期的に新しいmicroSDカードに買い替えることを推奨します。

### microSDカードの入れ方/出し方

#### 【microSDカードの入れ方】

本体の電源が切れていることを確認してから、microSDスロットにmicroSDカードを図の向きに差し込みます。

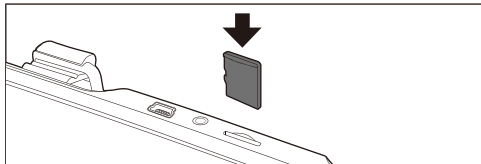

※microSDカードの向きに注意してください。  
※カチッと音がするまで、奥まで差し込んでください。

#### 【microSDカードの出し方】

本体の電源が切れていることを確認してから、microSDカードの中央部を押して、microSDカードを取り出します。

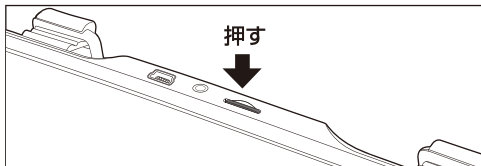

※microSDカードの飛び出しにご注意ください。

## 基本動作説明

# 記録ファイルについて

### microSDカードの記録ファイル

下記に表示された数値は該当の動画/静止画モードの最大値で計算されたものであり、実際とは多少異なります。

#### 【録画時間の目安】

解像度	8GB	16GB	32GB
FHD (1920×1080)	約64分	約128分	約256分
HD (1280×720)	約93分	約186分	約372分
VGA (640×480)	約195分	約390分	約780分

※常時録画、イベント録画（Gセンサー、手動）、動体検知による録画、リアカメラによる録画のすべての録画時間の合計です。

※スピードクラス：Class6を使用

※上記値は目安です。

#### 【撮影枚数の目安】

解像度	8GB	
3M (2048×1536)	約5,300枚	1枚あたり約1.5MB
2M (1920×1080)	約8,000枚	1枚あたり約1MB
1.2M (1280×960)	約8,000枚	1枚あたり約1MB
VGA (640×480)	約26.7万枚	1枚あたり約30KB

※上記値は静止画モードで撮影したファイルのみの目安です。

### 常時録画ファイル

起動してから終了するまで録画する通常のファイルです。

- 1ファイルあたりの録画時間は1分、2分、3分に設定できます。
- フロントカメラ側は**FILE [日付-時刻]F.MOV**、リアカメラ側は **FILE [日付-時刻]R.MOV**という形式で、microSDカードに生成される「Normal」フォルダ内の「F (=Front)」「R (=Rear)」フォルダに保存されます。
- 容量が不足すると、一番古いファイルから上書きして保存されます。イベント録画ファイル、保護されたファイルは上書きされません。
- 動画モード以外の操作を行っているとき、録画（常時/イベント/駐車）は行われません。

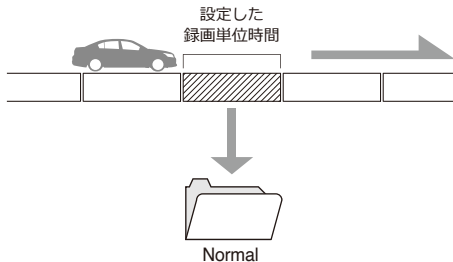

## イベント録画ファイル

Gセンサーが一定以上の衝撃を感知したり、録画中にM/MODEボタンを長押しすると、イベント録画として保存されます。

- イベントが発生した前後の動画が保存されます。(計3つの動画ファイルを同時保存)
- 録画時間単位は常時録画の設定時間に連動します。
- フロントカメラ側は**EMER [日付-時刻]F.MOV**、リアカメラ側は **EMER [日付-時刻]R.MOV**という形式で、「Event」フォルダ内の「F (=Front)」「R (=Rear)」フォルダに保存されます。
- これらの録画ファイルは上書きされませんが、microSDカードのフォーマットを行うと削除されます。
- ファイルを操作したい場合、再生設定で録画タイプを「イベント」に切り替えてください。

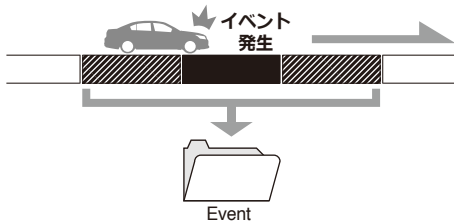

## 静止画ファイル

- 静止画の画像はフロントカメラのみ**IMG [日付-時刻]F.JPG**という形式で、「Photo」フォルダ内の「F (=Front)」フォルダに保存されます。
- スナップショットの画像はフロントカメラ側は**IMG [日付-時刻]F.JPG**、リアカメラ側は **IMG [日付-時刻]R.JPG**という形式で、「Photo」フォルダ内の「F (=Front)」「R (=Rear)」フォルダに保存されます。

## 動体検知ファイル

駐車モードがオンのとき、フロントカメラのセンサーによって動体を検知します。検知すると自動的に録画を開始します。

- フロントカメラ側は**PARK [日付-時刻]F.MOV**、リアカメラ側は **PARK [日付-時刻]R.MOV**という形式で、「Parking」フォルダ内の「F (=Front)」「R (=Rear)」フォルダに保存されます。
- 駐車モードの録画単位時間は、1分です。
- ファイルを操作したい場合、再生設定で録画タイプを「駐車」に切り替えてください。

## パソコンでファイルを見る

記録ファイルはパソコンで再生/表示することができます。

- ※ すべてのパソコンにおいて動作を保証するものではありません。
- ※ 本機とパソコンをUSBケーブル等で直接接続しないでください。

- ①パソコンにmicroSDカードを挿入します。  
(別売のmicroSDカードリーダー等を使用します)
- ②リムーバブルディスクのmicroSDカードを開きます。
- ③それぞれのファイルが保存されているフォルダを開きます。  
各種の記録ファイルがフォルダごとに保存されていることを確認します。
- ④録画ファイルは、以下のプレーヤーで再生できます。
  - コーデックに対応した動画プレーヤー
  - MOV (ビデオ:H.264 オーディオ: ADPCM)
- ⑤静止画ファイルは、パソコンのフォトビューアーなどで開くことができます。

## 【フォルダ構造】

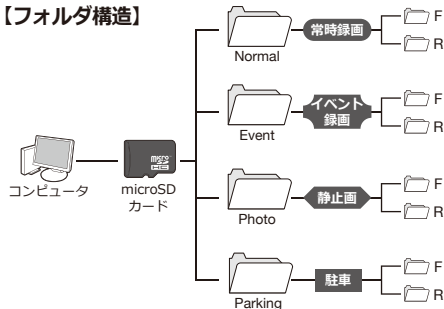

※記録ファイルは日付順に記録されます。

常時録画はNormal、イベント録画はEvent、静止画はPhoto、駐車モード録画はParkingにフォルダ分けされています。

## 【パソコンでの表示画面】



① 表示画面 選択したファイルの映像が流れます。

② 録画日時 録画した日時を表示します。



microSDカード内に、イベント録画ファイルや保護されたファイルが存在して上書きするための容量が不足していると、「空き容量が不足しています。」とメッセージが表示されます。その場合、別のmicroSDカードを用意するか、ファイルをパソコン等にバックアップしてからフォーマットを行ってください。

# トラブルシューティング

## 故障かな？と思ったら

症 状	処 置	
電源が入らない	専用シガー電源アダプターが正しく接続されているかご確認ください。	P.11
	シガーソケットの内部が汚れていたり、異物がないかご確認ください。	
	専用シガー電源アダプターの内部のヒューズが切れていないかご確認ください。切れている場合、サポートセンターまでご連絡ください。	
microSDカードに記録できない	microSDカードが正しく挿入されているか確認してください。	P.31
	microSDカードは消耗品ですので、長期間使用した場合、正常に動作しない場合があります。その場合、microSDカードをフォーマットするか、新しいmicroSDカードに交換してください。	P.31
	イベント録画ファイルや、別のファイルでmicroSDカードの容量が不足していると、新しい記録ファイルが生成できません。パソコンでイベント録画ファイルを削除するか、microSDカードをフォーマットして空き容量を確保してください。	P.29
イベント録画ができていない	衝撃感度の設定値を調整してください。	P.23
音声録音ができない	音声録音の設定がオンになっているか、ご確認ください。	P.20
	本機のマイク部に異物がないか、マイク部を遮るものがないかご確認ください。	
映像が汚い、映像が乱れる	カメラレンズまたはフロントガラスをきれいに拭いてください。	
	他の電子機器（GPS機能付き製品、VICS受信機、TVアンテナ等）が影響している可能性があります。その場合、できるだけ離してご使用ください。	P.7

症 状	処 置	
LCDが表示されない	本体の電源がオンになっているかご確認ください。	P.12
	「自動LCDオフ」が設定されていないかご確認ください。自動LCDオフが設定されている場合、オフにするか、もしくはいずれかの操作ボタンを押すとLCDが表示されます。常に表示したい場合は、オフを選択してください。	P.18
ボタン操作が効かない／画面がフリーズして動かない／誤作動を起こす	<ul style="list-style-type: none"> <li>・本体の電源を切ってから、電源を入れ直してください。</li> <li>・本体背面のリセットボタンを押して、再起動を行ってください。</li> </ul>	P.15
リアカメラの映像が表示されない	<ul style="list-style-type: none"> <li>・接続ケーブルが正しく配線されているかご確認ください。</li> <li>・本体のUPボタンを長押しして、リアカメラの映像を表示させてください。</li> </ul>	P.10
リアカメラの映像が上下反転している	専用リアカメラのブラケットの△印が上を向いて設置されているかご確認ください。また、専用リアカメラは本体モニターでも鏡像で表示され、データも鏡像で保存されます。	P.10
日付がリセットされてしまう	長時間使用していなかった場合、時刻／日付がリセットされてしまいます。その際は、再度時間設定してから使用してください。	P.30

### 上記で問題が改善しない場合、または部品の追加購入について

エンブレイス・デジタルサポートセンター **0570-005-051** までご連絡ください。



# 本体仕様／アフターサービス 仕様

## ドライブレコーダー

サイズ/重量	約 (W)320 ×(H)95 ×(D)20 mm (バンド、レンズ部を除く) / 約 300 g
記録媒体	8GB microSDカード (Class10) 付属
カメラ	200万画素 Full HD WDR (ワイドダイナミックレンジ) 搭載 対角155° / 水平120° / 垂直65° FHD 1920*1080 / HD 1280*720 / VGA 640*480
フレームレート	30 fps
デジタルズーム	1倍~4倍 (静止画のみ)
音声	マイク、スピーカー内蔵
Gセンサー	3軸Gセンサー
入力電源	DC12V / 24V に対応
シガー電源アダプターヒューズ	ガラス管ヒューズ (5mm×20mm) 1.5A
消費電流	最大 500mA (5V)
動作温度	-10℃ ~ 60℃
録画	常時録画 (1分、2分、3分) イベント録画 (録画時間: 常時録画に連動) エンジン オン/オフ に連動して記録
動画ファイル形式	MOV (ビデオ: H.264、オーディオ: ADPCM) ※
静止画ファイル形式	JPEG (3M、2M、1.2M、VGA)
LCD (液晶ディスプレイ)	5インチ
ミラー	平面型

## リアカメラ

サイズ/重量	約 (W)45 ×(H)30 ×(D)30 mm / 約 15 g
カメラ	30万画素 対角170° / 水平90° / 垂直80° 720*480 25fps
録画	録画時間: 常時録画に連動
動画ファイル形式	MOV (ビデオ: H264、オーディオ: ADPCM) ※





※一般の動画プレーヤーで再生できます。 MOV (ビデオ:H.264、オーディオ:ADPCM) が再生可能なプレーヤーが必要です。

# 本体仕様／アフターサービス

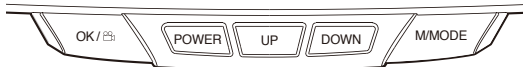
## 基本操作一覧

操作ボタンの基本的な操作一覧表です。詳細な操作方法は該当するページをご参照ください。  
 ※長押しは、各ボタンを約2秒ほど長めに押すことを示します。



		動画モード		静止画モード	再生モード	設定メニュー
		録画中	一時停止中			
	短押し	録画を停止	録画を開始	被写体を撮影	・録画ファイルを再生 ・再生中：一時停止	項目の決定、解除
	長押し	スナップショットを撮影	スナップショットを撮影	-	-	-
	短押し	LCD 表示をオン/オフ				
	長押し	電源を切る				
	短押し	-	-	ズームイン	・前のファイルに移動 ・再生中：巻戻し	・上の項目に移動 ・値を増加
	長押し	フロントカメラ⇄リアカメラ切り替え		連続してズームイン	・連続して前のファイルに移動 ・再生中：連続して巻戻し	
	短押し	音声録音の ON/OFF を切り替え	-	ズームアウト	・次のファイルに移動 ・再生中：早送り	・下の項目に移動 ・値を減少
	長押し	-	-	連続してズームアウト	・連続して次のファイルに移動 ・再生中：連続して早送り	
	短押し	現在録画している映像を保護／保護解除	設定メニューを開く	設定メニューを開く	設定メニューを開く	設定メニューの切り替え
	長押し		静止画モードに切り替え	動画再生モードに切り替え	静止画表示モードに切り替え	動画モードに切り替え

# 本体仕様／アフターサービス

## アフターサービス

### 保証について

本製品の保証期間はご購入後1年間です。

保証期間中は保証規定に従って修理させていただきます。

保証期間外でも修理により性能が維持できる場合は、お客様のご要望により有償修理させていただきます。

(保証対象は本体のみとなります。付属品は保証対象外となります。)

### 修理に関するご相談窓口

受付時間をご確認の上、エンブレイス・デジタルサポートセンターにご連絡ください。

- アフターサービス及び製品に関するお問い合わせは  
「エンブレイス・デジタルサポートセンター」までお願いします。

**0570-005-051**      平日 午前10時から午後5時まで  
(土日祝祭日、当社の休日を除く)

休日前後は電話がつながりにくい場合があります。

その際は時間をおいてからおかけ直しいただきますようお願い致します。

アフターサービスのためにサポートセンターに商品をお送りいただく場合の送料は、

保証期間内外を問わず、お客様のご負担となります。

販売元：株式会社エンブレイス